

5 バックホー

技能講習 …機体重量 3 t 以上

特別教育 …機体重量 3 t 未満

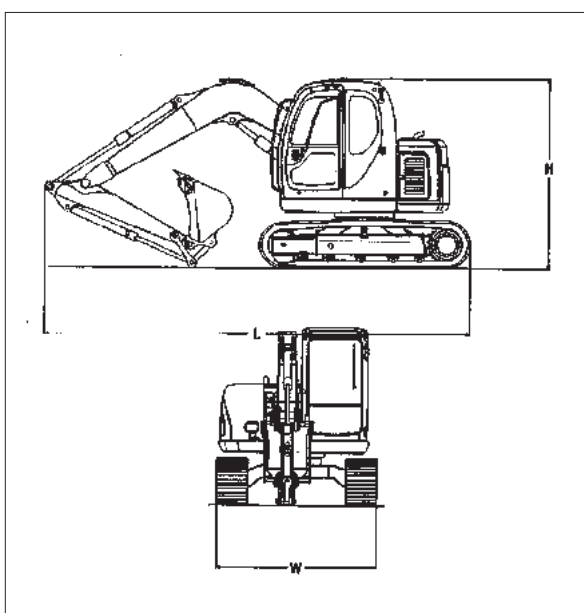
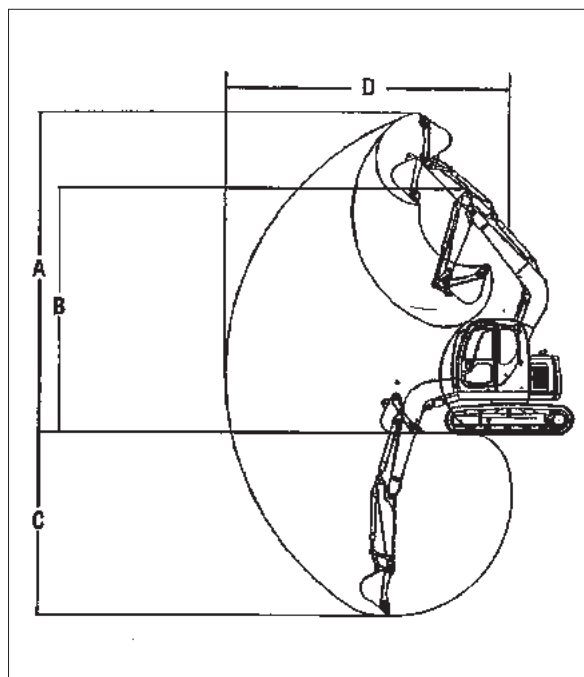

技能講習

技能講習

0.7㎡	0.45㎡	0.4㎡		呼 称	0.25㎡超小	0.25㎡超小	0.2㎡後方	0.12㎡後方
クレーン仕様					クレーン仕様			
コベルコ	コベルコ	コベルコ	コマツ	メーカ	コベルコ	コベルコ	ヤンマー	日立
SK200	SK135SR	SK125SR	PC120	型 式	SK75UR	SK70SR	VI040	ZX30U
9410	7360	7410	6080	全 長 L	6180	5780	5260	4472
2800	2490	2490	2490	全 幅 W	2320	2320	1970	1550
3110	2740	2820	2590	全 高 H	2600	2600	2620	2530
0.8	0.45	0.35	0.5	バケツ容量 * ㎡	0.28	0.28	0.14	0.09
1116	900	900	979	バケツ巾	750	750	650	500
9600	8630	9190	8610	最大掘削高 A	7500	7180	5650	4728
6790	6200	6740	6170	最大ダンプ高 B	5430	5120	4000	3300
6700	5520	5520	5520	最大掘削深 C	4170	4100	3500	2850
9900	8340	8340	8290	最大掘削半径 D	6420	6170	5500	4950
35	35	35	35	登坂能力度	35	35	35	30
150/2000	80/2050	92.8/2000	90/2200	定格出力 ps/rpm	55/2100	55/2100	39.2/2400	32/2450
340	168	200	240	燃料タンク ℓ	85	85	64	42
19400	13400	13000	11700	機械質量 kg	7700	7700	4380	3000

*バケツ容量 新 JIS 規格

技能講習

技能講習

技能講習

技能講習

0.2m ² 超小	0.2m ² 後方		呼 称	0.12m ² 後方		0.12m ² 超小
	4 t			3 t		
5 t	コベルコ	日立	メーカ	コベルコ	日立	コベルコ
ZX55UR	SK40SR	ZX40U	型 式	SK30SR	ZX30U	SK30UR
5260	5000	5340	全 長 L	4390	4450	4380
2000	1960	2000	全 幅 W	1550	1550	1550
2585	2600	2570	全 高 H	2570	2520	2400
0.22	0.14	0.14	バケツ容量* m ³	0.09	0.09	0.08
600	600	600	バケツ巾	500	500	460
6530	5490	5600	最大掘削高 A	4770	4680	5090
4760	3910	3920	最大ダンプ高 B	3360	3260	3720
4030	3390	3350	最大掘削深 C	2810	2830	2840
5770	5660	5756	最大掘削半径 D	4930	4900	4370
30	30	30	登坂能力 度	30	30	30
45/2400	30.4/2400	40.5/2500	定格出力 ps/rpm	20.1/2400	30.3/2500	24/2150
70	53	50	燃料タンク ℓ	38	40	34
6000	4200	4720	機械質量 kg	3000	2980	3030

*バケツ容量 新 JIS 規格



バックホー

特別教育

特別教育

特別教育

特別教育

0.1m ² 超小	0.1m ²		呼 称	0.06m ²		0.03m ²	
	2 t			1.3 t	1.7 t	0.9 t	1 t
コベルコ	ヤンマー	コベルコ	メーカ	コベルコ	ヤンマー	コベルコ	日立
SK20UR	VIO20	SK20SR	型 式	SK13SR	VIO17	SK09SR	ZX10U
3890	3370	3820	全 長 L	3300	3450	2780	2940
1450	1200	1400	全 幅 W	1200	1280	980	780
2270	2200	2400	全 高 H	2270	2370	1440	1450
0.066	0.066	0.066	バケツ容量* m ³	0.044	0.05	0.022	0.022
450	490	450	バケツ巾	400	450	350	370
4730	3900	4000	最大掘削高 A	3470	3690	3035	3010
3470	2650	2700	最大ダンプ高 B	2410	2630	2190	2220
2210	2200	2300	最大掘削深 C	1910	2200	1575	1780
3960	3900	4170	最大掘削半径 D	3590	3710	3130	3220
30	30	30	登坂能力 度	30	30	30	30
15/2000	15/2600	15/2000	定格出力 ps/rpm	8.6/2000	13.7/2200	7.8/2000	12.9/2100
25	24	28	燃料タンク ℓ	15	20	9	16
2000	1950	2100	機械質量 kg	1350	1620	940	980

*バケツ容量 新 JIS 規格