

# 洗浄機



■ 100V  
ミニジェットー



■ 100V  
高圧洗浄機



■ エンジン  
ジェットー



■ ポンピング  
ワッシャー

◀ ポンピングワッシャーのトラブル対処は45ページをご参照下さい

100V ミニジェットー (ツルミ) / 100V 高圧洗浄機 (ケルヒャー)

型式	メーカー	吐出量 ( $l/min$ )	出力 (kw)	圧力 Mpa (kg)	標準寸法			
					全長 (mm)	全幅 (mm)	全高 (mm)	重量 (kg)
HPJ-160	ツルミ	6.3	1.0	6.4 (65)	621	370	726	19
HD4/8C	ケルヒャー	6.7	1.4	7.9 (80)	360	375	925	19

エンジンジェットー \*燃料ガソリン (容量 6 $l$ )

型式	メーカー	吐出量 ( $l/min$ )	出力 (kw)	圧力 Mpa (kg)	標準寸法			
					全長 (mm)	全幅 (mm)	全高 (mm)	重量 (kg)
HPJ-680E4	ツルミ	28.7	4.7	7.8 (80)	640	570	660	58

200V (三相) ポンピングワッシャー

型式	メーカー	吐出量 ( $l/min$ )	出力 (kw)	圧力 Mpa (kg)	標準寸法			
					全長 (mm)	全幅 (mm)	全高 (mm)	重量 (kg)
HPJ-550	ツルミ	30.8	3.7	4.9 (50)	1110	635	790	58

■ 温水ジェットー



■ ジャンクションバルブ



■ 高圧ホース 20m/5m



接続例

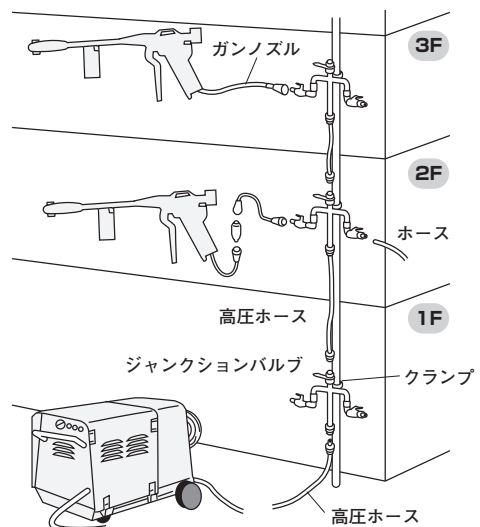

温水ジェットー \*エンジン部: ガソリン (容量 6 $l$ ) ボイラー部: 白灯油 (容量 19 $l$ ) 燃料消費量 4.8 $l/h$

型式	メーカー	吐出量 ( $l/min$ )	出力 (kw)	圧力 Mpa (kg)	標準寸法			
					全長 (mm)	全幅 (mm)	全高 (mm)	重量 (kg)
HPJ-22He	ツルミ	15.0	2.2	7.8 (80)	885	885	1250	150